

FRAP S15

MARQUAGE EN CREUX

Machine à percussion manuelle pour marquer, numéroter, repérer, sertir, riveter, poinçonner.

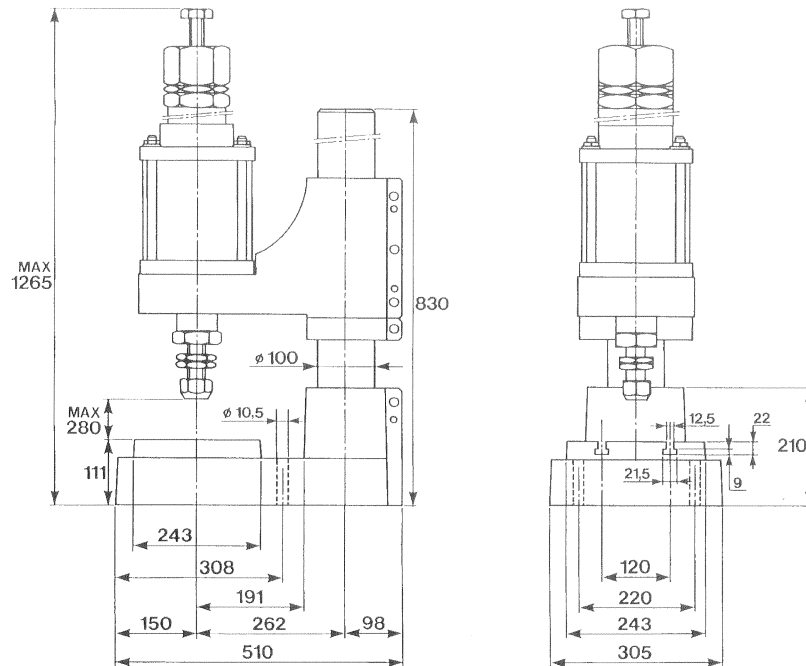

CARACTERISTIQUES

- Force de frappe réglable de 0 à 10.000 kg
- Poids : 206 kg
- Fonctionnement : pression d'air : 8 bar
- Commande de sécurité bi-manuelle
- Production horaire : 2000 percussions environ
- Dispositif anti-double frappe
- Queue : Ø 30 x 85
- Possibilité de monter une colonne plus longue

- Nous réalisons toutes les gravures adaptables sur cette machine.

Nous nous réservons tout droit d'amélioration et de modification. Cette fiche n'est pas contractuelle.



GRAVURE INDUSTRIELLE
CONSTRUCTEUR MACHINES FRAP

31 RUE CHARDONNET - B.P.7 - 71590 GERGY - France

Téléphone : 03 85 97 26 26 - Fax : 03 85 91 71 58 - E-mail : commercial@bvgsa.com - Internet : www.bvgsa.com

